

ООО “Уют Сервис”

тел.(812)-336-89-90

Шкаф для белья “Гарун” арт. 104

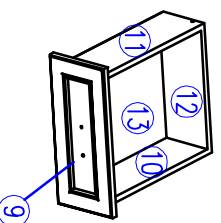
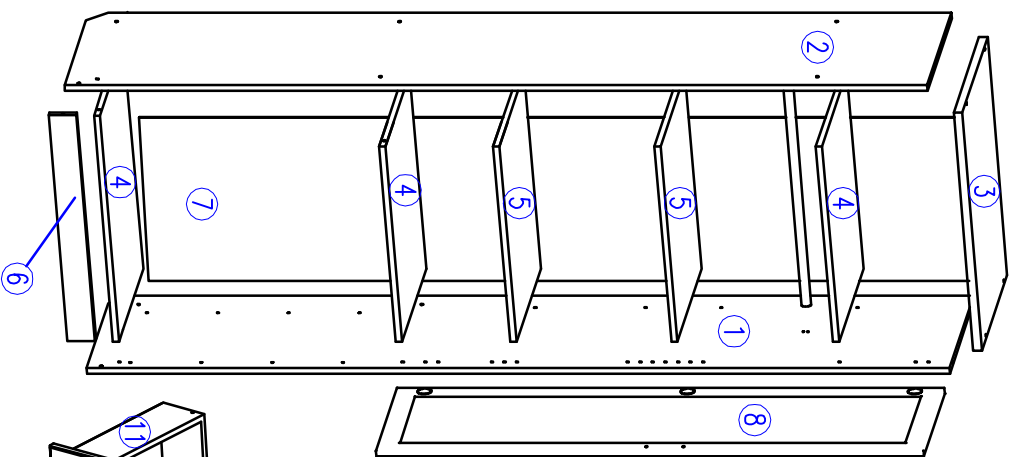

| | | | | | | |
|---------------------------------|-----------------------------|---|-------------------------------|---------------------------------------|---|--|
| №1 Подпятник 4 шт. | №2 Заглушка 18 шт. | №3 Стяжка 5x50 шурпунная (конфирмат) 26 шт. | №4 Саморез 4x16 32 шт. | №5 Штангодержатель 2 шт. | №6 Винт 4x10 8 шт. | №7 Ключ 1 шт. |
| №8 Монтажная планка 3 шт. | №9 Петля накладная 3 шт. | №10 Направляющие 400 мм 4 компл. | №11 Гвозди 2x20 100 шт. | №12 Ручка 5 шт. | №13 Винт 4x24 (для фасадов 21 мм) 2 шт. | №14 Шайба ШБ (для фасадов 21 мм) 2 шт. |
| | | №15 Евровинт 16 шт. | №16 Эксцентрик 16 шт. | №17 Дюбель к эксцентрику 16 шт. | №18 Полкодержатель 8 шт. | №19 Штанга 1 шт. |

| Комплект поставки | | | | | | | |
|-------------------|-----------------------|---------------|----------------|-------|-------------------------|---------------|----------------|
| № п/п | Наименование | Размер, мм | Кол-во, шт. | № п/п | Наименование | Размер, мм | Кол-во, шт. |
| 1 | Стенка боковая правая | 2190x470 | 1 | 8 | Дверь | 1390x407 | 1 |
| 2 | Стенка боковая левая | 2190x470 | 1 | 9 | Передняя стенка ящика | 407x178 | 4 |
| 3 | Стенка верхняя | 411x491 | 1 | 10 | Боковая ст. ящика прав. | 400x120 | 4 |
| 4 | Стенка горизонтальная | 378x470 | 3 | 11 | Боковая ст. ящика лев. | 400x120 | 4 |
| 5 | Полка | 376x470 | 2 | 12 | Задняя стенка ящика | 322x120 | 4 |
| 6 | Плинтус | 378x70 | 1 | 13 | Дно ящика | 351x404 | 4 |
| 7 | Стенка задняя | 2136x407 | 1 | | | | |

Уважаемый покупатель.

Для удобства транспортировки и предохранения от повреждения мебель поставляется в разобранном виде. В целях повышения надежности и долговечности изделий, улучшения их качества, повышения эстетичности и комфорта, производитель оставляет за собой право совершенствования конструкции изделий, замены крепежной фурнитуры без внесения изменений в настоящую инструкцию. Прежде чем приступить к сборке, внимательно ознакомьтесь с настоящей инструкцией.

Правила сборки.

Сборку следует производить на ровном полу, покрытом тканью или бумагой, во избежание повреждений кромок и загрязнения мебели. Необходимо соблюдать осторожность, чтобы не повредить поверхности деталей. Крепление деталей должно быть прочным, без допусков на качание.

Подготовка к сборке.

1. Проверьте комплектность каждого пакета.
2. Проверьте наличие фурнитуры и метизов.
3. Перед началом сборки необходимо определить расположение деталей в изделии в соответствии со схемой сборки.

Рекомендации по сборке, эксплуатации и уходу за мебелью.

1. Мебель рекомендуется эксплуатировать в помещениях с температурой не ниже +10°С и влажностью 65+/-15%.
2. Изделие не рекомендуется устанавливать вблизи сырых стен или источников тепла (печей, батарей или других отопительных приборов). Не проливайте жидкости на поверхности изделия!
3. Соединения с помощью винтов, шурутов, и стяжек необходимо периодически проверять и производить их затяжку.
4. Удаление пыли с поверхности мебели следует производить сухой мягкой тканью или специальными салфетками. Для сохранения внешнего вида мебели рекомендуется периодически проводить обработку поверхностей специальными составами, предназначенными для ухода за мебелью, в соответствии с инструкцией по их применению. Выполнение данных условий позволит в течение длительного времени сохранить эстетические и эксплуатационные качества наших изделий.

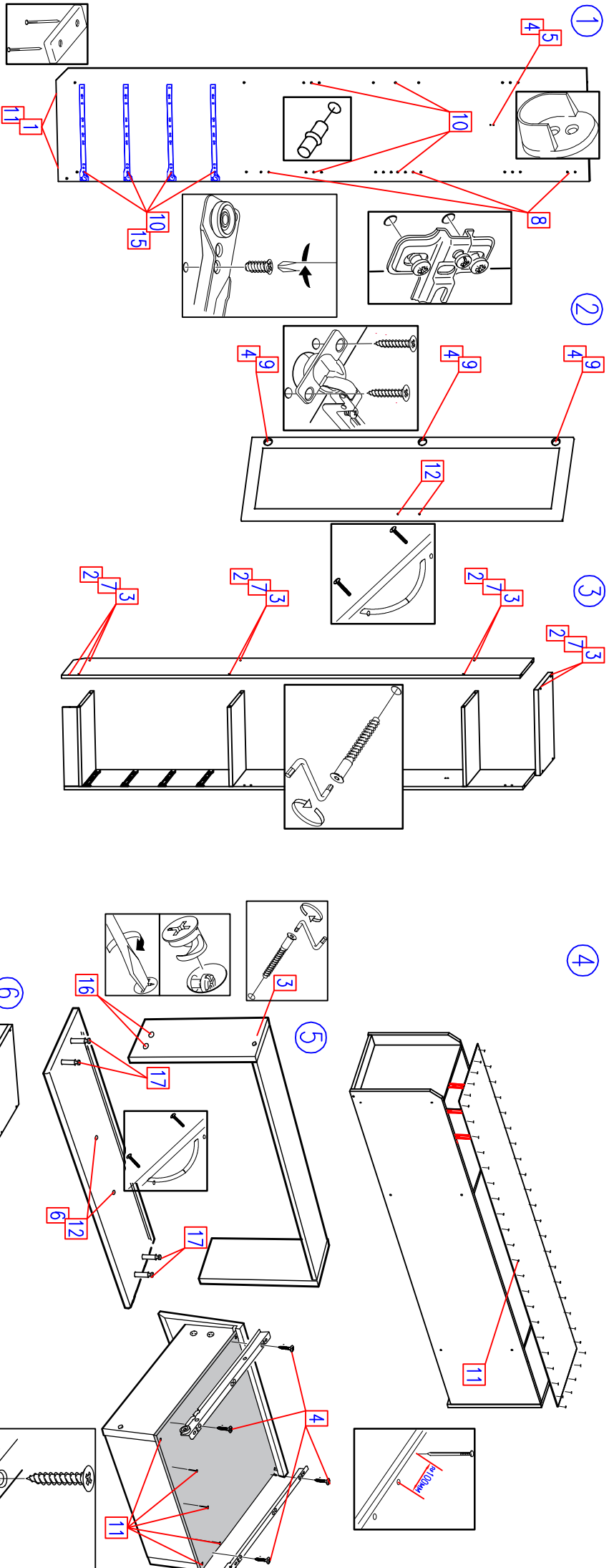

1. В местах 1, 2 на посередине места согласно схеме сборки установить монтажные планки (по 3 шт.), шлангодержатель или полкодержатель и роликовые направляющие. На нижний торец установить подпятники.
2. В месте 8 на посередине места установить петлю (по 3 шт.). С помощью винтов из комплекта ручек или винтов 13 и шайб 14 (для фасовод 21 мм) установить дверные ручки 12.
3. С помощью стержней соединить детали корпуса согласно схеме сборки. Стенку верхнюю (дет. 3) установить в последнюю очередь. Места крепления закрыть заглушками.
4. Соединить стенки задние соединительной планкой и прикрепить сзади к корпусу шкафа. Сборку рекомендуем выполнять в горизонтальной позиции, соблюдая прямоугольность конструкции.
5. Произвести сборку четырех ящиков согласно схеме и установить роликовые направляющие. Винтами 6 установить ручки на передние стенки ящиков.
5. Надеть шпатель на корпус шкафа и произвести регулировку с помощью регулировочных винтов в петлях.
6. Установить шлангу в шлангодержатель или полку и ящики в корпус шкафа.

Гарантии изготовителя:

1. Приобретая изделия мебели, убедиться в отсутствии механических повреждений.
2. Компания несет ответственность за соответствие товара предъявленным требованиям, при условии соблюдения правил транспортировки, сборки и ухода за мебелью.
3. Претензии от покупателей принимаются магазинами, продавшими товар в течении 24 месяцев со дня продажи, с обязательным приложением товарного чека и упаковочного талона.

Благодарим Вас за покупку и выражаем уверенность, что при соблюдении правил сборки и условий эксплуатации мебель будет надежно служить Вам в течении длительного времени.

